

ПРОЄКТ

(Ф 03.02 – 107)

МІНІСТЕРСТВО ОСВІТИ І НАУКИ УКРАЇНИ
ДЕРЖАВНИЙ УНІВЕРСИТЕТ «КИЇВСЬКИЙ АВІАЦІЙНИЙ ІНСТИТУТ»



**ОСВІТНЬО – ПРОФЕСІЙНА ПРОГРАМА
«КОУЧИНГ ТА МЕНТОРИНГ В ОРГАНІЗАЦІЯХ»**

Другого (магістерського) рівня вищої освіти

за спеціальністю Д3 Менеджмент

галузі знань Д Бізнес, адміністрування та право

СМЯ КАІ ОП М ІД – 01 – 2025

Освітньо-професійна програма
затверджена Вченою радою КАІ
протокол № _____ від _____ 2025 р.
Вводиться в дію наказом в.о. президента КАІ
від _____ 2025 р. № _____

В.о. президента

_____ Ксенія СЕМЕНОВА

КИЇВ

	<p align="center">Система менеджменту якості ОСВІТНЬО-ПРОФЕСІЙНА ПРОГРАМА «Коучинг та менторинг в організаціях» другого (магістерського) рівня вищої освіти за спеціальністю D3 «Менеджмент»</p>	Шифр документа	СМЯ KAI ОП М ID____ - 01 - 2025
		стор. 2 з 23	

Стандарт вищої освіти України: другий (магістерський) рівень,
галузь знань D Бізнес, адміністрування та право
спеціальність D3 Менеджмент

Код і найменування відповідної деталізованої галузі Міжнародної стандартної класифікації освіти ISCED-F 2013 0413 Management and administration

Стандарт вищої освіти затверджено і введено в дію наказом Міністерства освіти і науки України від 10.07.2019 р. № 959.

Зміни внесені постановою Кабінету Міністрів України від 30.08.2024 р. № 1021.

ЛИСТ ПОГОДЖЕННЯ

освітньо-професійної програми

ПОГОДЖЕНО

Науково—методичної радою

KAI

протокол № _____

від " _____ " _____ 2025 р.

Голова НМР KAI, проректор з
навчальної роботи

_____ Анатолій ПОЛУХІН

ПОГОДЖЕНО

Вченою радою факультету лінгвістики та
соціальних комунікацій _____

протокол № _____

від « _____ » _____ 2025 р.

Голова Вченої ради
факультету

_____ Наталія МЕЛЬНИК

ПОГОДЖЕНО

Кафедрою управління людським
фактором

протокол засідання № _____

від " _____ " _____ 2025 р.

Завідувачка кафедри

_____ Людмила СИДОРЧУК

ПОГОДЖЕНО

Студентською радою
факультету _____

протокол № _____

від « _____ » _____ 2025 р.

Голова Студентської ради факультету

_____ Власне ім'я ПРИЗВИЩЕ

	<p align="center">Система менеджменту якості ОСВІТНЬО-ПРОФЕСІЙНА ПРОГРАМА «Коучинг та менторинг в організаціях» другого (магістерського) рівня вищої освіти за спеціальністю ДЗ «Менеджмент»</p>	<p align="center">Шифр документа</p>	<p align="center">СМЯ KAI ОП М ID____ - 01 - 2025</p>
	<p align="right">стор. 3 з 23</p>		

ПЕРЕДМОВА

Розроблено робочою групою освітньо-професійної програми (спеціальності ДЗ Менеджмент, рік вступу – 2025-й та наступні до нової редакції освітньої програми) у складі:

ГАРАНТ ОСВІТНЬОЇ ПРОГРАМИ:

*ПАНАСЮК
ПЕТРІВНА*

ІРИНА К.Е.Н., ДОЦЕНТ КАФЕДРИ

*УПРАВЛІННЯ
ЛЮДСЬКИМ ФАКТОРОМ
УПРАВЛІННЯ ННІНО*

_____ (підпис)

ЧЛЕНИ РОБОЧОЇ ГРУПИ:

*СИДОРЧУК
АНДРІЙВНА*

*ЛЮДМИЛА Д.ПЕД.Н., ПРОФЕСОР,
ЗАВІДУВАЧКА КАФЕДРИ*

*УПРАВЛІННЯ
ЛЮДСЬКИМ ФАКТОРОМ*

_____ (підпис)

*ПАЩЕНКО
ОЛЕКСАНДРІВНА*

*ПОЛІНА ДОКТОР ФІЛОСОФІЇ З
МЕНЕДЖЕНТУ*

*УПРАВЛІННЯ
ЛЮДСЬКИМ ФАКТОРОМ*

_____ (підпис)

*ЛУПАНОВ КОСТЯНТИН
ВЯЧЕСЛАВОВИЧ*

*К.МЕД.Н., ДОЦЕНТ
КАФЕДРИ УПРАВЛІННЯ
ЛЮДСЬКИМ ФАКТОРОМ*

_____ (підпис)

ГАЙДУК АНТОН

*здобувач вищої освіти за
освітньою програмою
«Менеджмент»,
група М-073-24-1-УД*

_____ (підпис)

ЗОВНІШНІ СТЕЙКГОЛДЕРИ

*Таран Марина
Володимирівна*

*Президент Європейської
Ради менторингу та
коучингу в Україні*

_____ (підпис)

_____ (підпис)

Рецензії-відгуки зовнішніх стейкхолдерів (додаються).

Рівень документа – 3б

Плановий термін між ревізіями – 1 рік

Контрольний примірник

	<p align="center">Система менеджменту якості ОСВІТНЬО-ПРОФЕСІЙНА ПРОГРАМА «Коучинг та менторинг в організаціях» другого (магістерського) рівня вищої освіти за спеціальністю ДЗ «Менеджмент»</p>	Шифр документа	СМЯ KAI ОП М ID____ - 01 - 2025
		стор. 4 з 23	

1. Профіль освітньо-професійної програми

Розділ 1. Загальна інформація		
1.1.	Повна назва закладу вищої освіти та структурного підрозділу	Державне некомерційне підприємство «Державний університет «Київський авіаційний інститут». Факультет лінгвістики та соціальних комунікацій. Кафедра управління людським фактором.
1.2.	Ступінь вищої освіти та назва кваліфікації мовою оригіналу	Магістр; Магістр менеджменту
1.3.	Офіційна назва освітньо-професійної програми	Коучинг та менторинг в організаціях
1.4.	Тип диплому, обсяг освітньо-професійної програми, форми здобуття освіти та розрахункові строки виконання освітньої програми	Диплом магістра, одиничний ступінь, 90 кредитів ЄКТС. Очна (денна), заочна форми здобуття освіти. Розрахункові строки виконання освітньої програми: – 1 рік 6 місяців (денна форма здобуття освіти); – 1 рік 6 місяців (заочна форма здобуття освіти)
1.5.	Акредитаційна інституція	Національне агентство із забезпечення якості вищої освіти
1.6.	Період акредитації	Підлягає акредитації вперше
1.7.	Цикл/рівень	7 рівень Національної рамки кваліфікацій України (НРК України), другий цикл Європейського простору вищої освіти (EQ-ENEА), 7 рівень Європейської рамки кваліфікацій для навчання впродовж життя (EQF-LLL)
1.8.	Передумови (вимоги до освіти осіб, які можуть розпочати навчання за освітньою програмою)	Наявність ступеня бакалавра. Умови вступу регулюються Правилами прийому до KAI.
1.9.	Мови викладання	<i>Українська, англійська</i>
1.10.	Інтернет-адреса постійного розміщення опису освітньо-професійної програми	http://kai.edu.ua
Розділ 2. Мета (цілі) освітньо-професійної програми		
2.1.	Забезпечення теоретичної та практичної підготовки висококонкурентних фахівців у сфері коучингу та менторингу, які володіють комплексним мисленням щодо підходів, організації, мотивації, координації на різних рівнях спілкування із внутрішніми та зовнішніми стейколдерами в авіаційній галузі. Підготовка висококваліфікованих фахівців з коучингу та менторства, здатних ефективно застосовувати ці методи для розвитку людського капіталу та досягнення цілей на авіаційних підприємствах України та світу. Програма спрямована на формування	

	<p align="center">Система менеджменту якості ОСВІТНЬО-ПРОФЕСІЙНА ПРОГРАМА «Коучинг та менторинг в організаціях» другого (магістерського) рівня вищої освіти за спеціальністю ДЗ «Менеджмент»</p>	Шифр документа	СМЯ KAI ОП М ID____ - 01 - 2025
		стор. 5 з 23	

практичних навичок, необхідних для успішної роботи коучем та ментором в різних організаційних контекстах. Сформувати у здобувачів вищої освіти загальні та професійні компетентності, необхідні для ефективної комунікації з персоналом в сучасних умовах господарювання.

Розділ 3. Характеристика освітньо-професійної програми

3.1	<p>Предметна область (Об'єкт діяльності, теоретичний зміст)</p>	<p>Об'єкт вивчення: управління організаціями та їх підрозділами.</p> <p>Цілі навчання: підготовка фахівців, здатних ідентифікувати та розв'язувати складні задачі і проблеми у сфері менеджменту або у процесі навчання, що передбачають проведення досліджень та/або здійснення інновацій та характеризуються невизначеністю умов і вимог.</p> <p>Теоретичний зміст предметної області: спрямована на підготовку висококваліфікованих фахівців, здатних:</p> <p>Застосовувати сучасні методи коучингу та менторства для розвитку персоналу та організаційної культури.</p> <p>Використовувати психологічні та управлінські інструменти для підтримки професійного та особистісного зростання співробітників.</p> <p>Розробляти та впроваджувати програми коучингового та менторського супроводу в організаціях різних сфер.</p> <p>Впливати на мотивацію, ефективність та залученість працівників через наставництво та коучинговий підхід.</p> <p>Формувати стратегії розвитку лідерства та управління змінами на основі менторських і коучингових практик.</p> <p>Застосовувати етичні принципи та стандарти професійного коучингу та менторства.</p> <p>Методи, методики та технології: ґрунтується на міждисциплінарному поєднанні психології, менеджменту, педагогіки та соціальних наук. Основні теоретичні засади включають:</p> <p>Основи коучингу та менторства: історія розвитку, ключові концепції, сучасні підходи.</p> <p>Психологічні основи коучингу та менторства: теорії мотивації, розвитку особистості, емоційного інтелекту, саморегуляції та ефективної комунікації.</p> <p>Методи та техніки коучингу: GROW-модель, транзакційний аналіз, нейролінгвістичне програмування (НЛП), гештальт-коучинг, позитивна психологія.</p> <p>Менторство в організаціях: моделі наставництва, розвиток компетенцій, роль менторів у корпоративному середовищі.</p>
-----	---	---

	Система менеджменту якості ОСВІТНЬО-ПРОФЕСІЙНА ПРОГРАМА «Коучинг та менторинг в організаціях» другого (магістерського) рівня вищої освіти за спеціальністю D3 «Менеджмент»	Шифр документа	СМЯ KAI ОП М ID____ - 01 - 2025
	стор. 6 з 23		

		<p>Лідерство та управління змінами: стилі лідерства, коучинговий стиль управління, розвиток персоналу та корпоративної культури. Етичні та правові аспекти: міжнародні стандарти коучингу (ICF, EMCC), професійна етика, конфіденційність та відповідальність.</p> <p>Організаційна поведінка та HR-стратегії: управління персоналом, формування залученості, стратегічний HR-менеджмент.</p> <p>Інструментарій та обладнання: сучасне інформаційно-комунікаційне обладнання, інформаційні системи та програмні продукти, що застосовуються в менеджменті</p>
3.2.	Орієнтація освітньо-професійної програми	<p>Освітня програма освітнього ступеня магістра Відповідно до Міжнародної стандартної класифікації освіти (ISCED 2011 / UNESCO) має прикладну орієнтацію, що поєднує психологічні, управлінські та освітні підходи.</p> <p>Освітньо-професійна програма ґрунтується на фундаментальних постулатах і результатах сучасних теоретико-прикладних досліджень у сфері розвитку кар'єру в управлінні людським капіталом, консалтингу, організаційному розвитку, бізнес-коучингу та наставництві.</p>
3.3.	Основний фокус освітньо-професійної програми	<p>Загальна вища освіта в галузі знань: D_Бізнес, адміністрування та право зі спеціальності: D3 «Менеджмент». Коучинг як інструмент розвитку особистості та організації: використання коучингових підходів для підвищення ефективності управління, комунікації та мотивації.</p> <p>Менторство в корпоративному середовищі: розробка та впровадження програм наставництва для передачі знань, досвіду та формування лідерських компетенцій.</p> <p>Розвиток організаційної культури через коучинг: впровадження коучингового стилю управління для покращення клімату в організаціях, командної взаємодії та інноваційності.</p> <p>Емоційний інтелект та психологія лідерства: формування навичок саморегуляції, емоційної стійкості та ефективного керівництва.</p> <p>HR-коучинг і кар'єрне наставництво: допомога у професійному розвитку співробітників, плануванні кар'єри та підвищенні залученості персоналу.</p>
3.4.	Особливості освітньо-професійної програми	<p>Використання науково обґрунтованих методів та сучасних підходів до розвитку особистості та організацій.</p>

	<p align="center">Система менеджменту якості ОСВІТНЬО-ПРОФЕСІЙНА ПРОГРАМА «Коучинг та менторинг в організаціях» другого (магістерського) рівня вищої освіти за спеціальністю ДЗ «Менеджмент»</p>	<p align="center">Шифр документа</p>	<p align="center">СМЯ KAI ОП М ID____ - 01 - 2025</p>
	<p align="right">стор. 7 з 23</p>		

		<p><u>Практична спрямованість навчання.</u> Інтерактивні методи навчання: кейс-методи, симуляції, рольові ігри. Практичні заняття з сертифікованими коучами та менторами. Обов'язкове проходження стажування у компаніях, бізнес-структурах або освітніх установах.</p> <p><u>Інтеграція міжнародних стандартів</u> Використання стандартів та етичних кодексів ICF (International Coaching Federation), ЕМСС (European Mentoring and Coaching Council) та інших провідних організацій. Можливість отримання міжнародних сертифікатів у сфері коучингу та менторства.</p> <p><u>Індивідуалізація навчального процесу.</u> Гнучкі освітні траєкторії з можливістю вибору спеціалізацій (бізнес-коучинг, кар'єрне наставництво, коучинг у сфері освіти тощо). Використання персоналізованих програм розвитку компетенцій.</p> <p><u>Інноваційні освітні технології.</u> Використання цифрових платформ та онлайн-інструментів для дистанційного навчання. Освоєння коучингових технологій, заснованих на штучному інтелекті та психологічних тестуваннях.</p> <p><u>Розвиток лідерських та підприємницьких компетенцій.</u> Навчання методикам самоменеджменту, стратегічного мислення та управління змінами. Формування навичок ведення коучингових сесій та ефективного наставництва.</p> <p><u>Мережеві можливості та міжнародна співпраця.</u> Залучення міжнародних експертів, тренерів та коучів. Участь у міжнародних проєктах, воркшопах та конференціях. Завдяки цим особливостям програма забезпечує підготовку висококваліфікованих фахівців, готових працювати у динамічному середовищі та ефективно застосовувати коучингові та менторські підходи в організаціях.</p>
--	--	---

Розділ 4. Можливості працевлаштування та подальшого навчання випускників

4.1.	Можливості працевлаштування	<p>Випускники магістерської програми "Коучинг та менторинг в організаціях" мають широкий спектр можливостей для працевлаштування в різних сферах та на підприємствах різної форми власності, а саме: коучі для керівників і співробітників, підтримка в розвитку лідерських</p>
------	-----------------------------	---

	<p align="center">Система менеджменту якості ОСВІТНЬО-ПРОФЕСІЙНА ПРОГРАМА «Коучинг та менторинг в організаціях» другого (магістерського) рівня вищої освіти за спеціальністю ДЗ «Менеджмент»</p>	<p align="center">Шифр документа</p>	<p align="center">СМЯ KAI ОП М ID____ - 01 - 2025</p>
	<p>стор. 8 з 23</p>		

		<p>якостей, управлінських навичок та професійного росту на авіаційних підприємствах. HR-менеджмент та консалтинг: створення та впровадження програм розвитку персоналу, організація тренінгів, підвищення ефективності командної роботи. Надання консультацій для компаній щодо змін в управлінні, розвитку корпоративної культури та покращення ефективності бізнес-процесів.</p> <p>Індивідуальний коучинг для співробітників авіаційної галузі: сприяти розвитку їх особистісних і професійних навичок, покращення мотивації, управління стресом та досягнення цілей. Освітні установи: коучинг та менторинг в університетах, бізнес-школах, професійних тренінгових центрах для розвитку студентів і молодих спеціалістів.</p> <p>Випускники можуть працювати як сертифіковані коучі, поєднуючи коучинг із психологічними методами для підтримки клієнтів у досягненні особистих та професійних цілей.</p> <p>Фасилітація: проведення тренінгів і майстер-класів для розвитку командних і лідерських навичок у корпоративних клієнтів.</p> <p>Управління змінами: коучинг для організацій, які проходять через зміни або реструктуризацію, допомога працівникам у адаптації до нових умов.</p>
4.2.	Подальше навчання	Мають право продовжити навчання на третьому (освітньо-науковому) рівні вищої освіти – доктора філософії. Набуття додаткових кваліфікацій в системі післядипломної освіти.
Розділ 5. Викладання та оцінювання		
5.1.	Викладання та навчання (методи, методики, технології, інструменти та обладнання)	<p>Ґрунтуються на принципах студентоцентризму та індивідуально-особистісного підходу; реалізуються через навчання на основі досліджень, посилення практичної орієнтованості та творчої спрямованості у формі комбінації лекцій, практичних занять, самостійної навчальної і дослідницької роботи, розв’язування прикладних задач, виконання проектів, навчальних та виробничих практик, курсових робіт (проектів), кваліфікаційної роботи.</p> <p>Методи, методики та технології.</p> <p>Інтерактивне навчання: обговорення кейсів, рольові ігри, групові дискусії.</p> <p>Коучингові сесії: практичне застосування навичок у реальних ситуаціях.</p> <p>Метод кейс-стаді: аналіз бізнес-ситуацій і пошук</p>

	<p align="center">Система менеджменту якості ОСВІТНЬО-ПРОФЕСІЙНА ПРОГРАМА «Коучинг та менторинг в організаціях» другого (магістерського) рівня вищої освіти за спеціальністю D3 «Менеджмент»</p>	Шифр документа	СМЯ KAI ОП М ID____ - 01 - 2025
		стор. 9 з 23	

		<p>рішень. Рефлексія та саморозвиток: техніки самоаналізу і критичного мислення. Психологічні методи: використання психологічних технік для глибшого розуміння клієнта. Активне слухання та зворотний зв'язок: розвиток вмінь слухати та давати конструктивний зворотний зв'язок. Груповий коучинг: фасилітація командних сесій і вирішення конфліктів. Інструменти та обладнання. Онлайн-платформи (Zoom, Microsoft Teams, Coaching.com) для сесій. Психометричні тести для оцінки. Інструменти для групового коучингу (анкети, вправи). Презентаційне обладнання Література та методичні матеріали для тренінгів і семінарів.</p>
5.2.	Оцінювання	Відповідно до Положення про організацію освітнього процесу в KAI, рейтингової системи оцінювання набутих студентом знань та вмінь, визначеної для кожної навчальної дисципліни її робочою програмою, інших нормативних документів.
Розділ 6. Програмні компетентності		
6.1.	Інтегральна компетентність (ІК)	Здатність розв'язувати складні задачі і проблеми у сфері менеджменту або у процесі навчання, що передбачають проведення досліджень та/або здійснення інновацій за невизначеності умов і вимог.
6.2.	Загальні компетентності (ЗК)	<p>ЗК1. Здатність проведення досліджень на відповідному рівні; ЗК2. Здатність до спілкуватися з представниками інших професійних груп різного рівня (з експертами з інших галузей знань/видів економічної діяльності); ЗК3. Навички використання інформаційних та комунікаційних технологій; ЗК4. Здатність мотивувати людей та рухатися до спільної мети; ЗК5. Здатність діяти на основі етичних міркувань (мотивів); ЗК6. Здатність генерувати нові ідеї (креативність); ЗК7. Здатність до абстрактного мислення, аналізу та синтезу.</p>
6.3.	Фахові компетентності (ФК)	ФК1. Здатність обирати та використовувати концепції, методи та інструментарій менеджменту, в тому числі у відповідності до

визначених цілей та міжнародних стандартів;
ФК2. Здатність встановлювати цінності, бачення, місію, цілі та критерії, за якими організація визначає подальші напрями розвитку, розробляти і реалізовувати відповідні стратегії та плани;
ФК3. Здатність до саморозвитку, навчання впродовж життя та ефективного самоменеджменту;
ФК4. Здатність до ефективного використання та розвитку ресурсів організації;
ФК5. Здатність створювати та організовувати ефективні комунікації в процесі управління;
ФК6. Здатність формувати лідерські якості та демонструвати їх в процесі управління людьми;
ФК7. Здатність розробляти проекти, управляти ними, виявляти ініціативу та підприємливість;
ФК8. Здатність використовувати психологічні технології роботи з персоналом.
ФК9. Здатність аналізувати й структурувати проблеми організації, приймати ефективні управлінські рішення та забезпечувати їх реалізацію;
ФК10. Здатність до управління організацією та її розвитком.

Додаткові компетентності, пов'язані з особливостями освітньої програми:

ФК11. Здатність планувати і виконувати наукові та прикладні дослідження, презентувати їх результати, згідно з програмами коучингу та менторингу. Випускники повинні бути здатні створювати індивідуальні та корпоративні програми. Розробляти стратегії для досягнення цілей клієнтів і підприємств авіаційної галузі. Враховувати особливості корпоративної культури та бізнес-процесів при впровадженні таких програм.

ФК12. Здатність застосовувати основи педагогіки і психології в освітньому процесі у закладах вищої освіти. Вміння проводити оцінку ефективності коучингових і менторингових програм та сприяти сталому розвитку авіаційної галузі, використовуючи різноманітні інструменти для вимірювання результатів, таких як анкети, тестування, зворотний зв'язок, інтерв'ю з клієнтами та організаціями. Коригувати програми відповідно до отриманих результатів, а також здійснювати моніторинг розвитку клієнтів у довгостроковій перспективі.

ФК13. Здатність до самостійного опанування психодіагностичних інструментів в коучингу та

		<p>менторингу. Вміння використовувати психологічні інструменти для діагностики особистісних характеристик, оцінки рівня розвитку, лідерських навичок, а також для моніторингу прогресу клієнтів у процесі коучингу та менторингу.</p> <p>ФК14. Здатність формулювати задачі моделювання організаційної поведінки, створювати і досліджувати математичні та комп'ютерні моделі, застосовувати статистичні методи і моделі для аналізу об'єктів і процесів у сфері менеджменту. Здатність формулювати задачі для аналізу, а також працювати з лідерами та командами для сталого розвитку їхнього потенціалу.</p>
--	--	--

Розділ 7. Програмні результати навчання

7.1.	Програмні результати навчання (ПРН)	<p>ПРН 1. Критично осмислювати, вибирати та використовувати необхідний науковий, методичний і аналітичний інструментарій теоретичні моделі, концепції та методи коучингу та менторингу в контексті розвитку персоналу та організацій для управління в непередбачуваних умовах в авіаційній галузі;</p> <p>ПРН 2. Ідентифікувати проблеми в організації та обґрунтовувати методи їх вирішення застосовувати знання з психології особистості, групової психології та організаційної психології для підтримки клієнтів і команд;</p> <p>ПРН 3. Проектувати ефективні системи управління організаціями організовувати і проводити коучингові та менторингові сесії;</p> <p>ПРН 4. Обґрунтовувати та управляти проектами, генерувати підприємницькі ідеї, використовувати різноманітні техніки для стимулювання розвитку, встановлення цілей, підвищення мотивації і підтримки співробітників у досягненні їхніх цілей;</p> <p>ПРН 5. Планувати діяльність організації в стратегічному та тактичному розрізах; впроваджувати програми розвитку персоналу, що включають елементи коучингу та менторингу для підвищення ефективності роботи працівників;</p> <p>ПРН 6. Мати навички прийняття, обґрунтування та забезпечення реалізації управлінських рішень в непередбачуваних умовах, враховуючи вимоги чинного законодавства, етичні міркування та соціальну відповідальність; працювати з лідерами для підтримки їхнього розвитку в умовах змін і трансформацій;</p>
------	-------------------------------------	---

ПРН 7. Організовувати та здійснювати ефективні комунікації всередині колективу, з представниками різних професійних груп та в міжнародному контексті; аналізувати зворотний зв'язок, проводити коригування програм для підвищення їхньої результативності;

ПРН 8. Застосовувати спеціалізоване програмне забезпечення та інформаційні системи для вирішення задач управління організацією;

ПРН 9. Вміти спілкуватись в професійних і наукових колах державною та іноземною мовами;

ПРН 10. Демонструвати лідерські навички та вміння працювати у команді, взаємодіяти з людьми, впливати на їх поведінку для вирішення професійних задач; сприяти розвитку лідерських якостей у співробітників, організувати навчальні сесії для керівників і команд для підвищення ефективності управлінської діяльності;

ПРН 11. Забезпечувати особистий професійний розвиток та планування власного часу; застосовувати психологічні методи для підтримки розвитку персоналу;

ПРН 12. Вміти делегувати повноваження та керівництво організацією (підрозділом); сприяти підвищенню мотивації, відповідальності та самосвідомості керівників і працівників.

ПРН 13. Вміти планувати і здійснювати інформаційне, методичне, матеріальне, фінансове та кадрове забезпечення організації (підрозділу).

Додатково для освітньо-наукової програми

ПРН 14. Планувати і проводити наукові дослідження, демонструвати результати наукових робіт та готувати їх до оприлюднення; адаптувати отримані знання до конкретних ситуацій, враховуючи індивідуальні та організаційні потреби;

ПРН 15. Вміти планувати і викладати спеціальні навчальні дисципліни у закладах вищої освіти; демонструвати навички міжкультурної комунікації, ефективно взаємодіяти з людьми з різних культурних середовищ;

ПРН 16. Будувати і досліджувати концептуальні, математичні і комп'ютерні моделі об'єктів і процесів у сфері менеджменту; проводити діагностику організаційної культури, аналізувати поведінкові аспекти та визначати ключові фактори, які впливають на ефективність роботи організації;

	<p align="center">Система менеджменту якості ОСВІТНЬО-ПРОФЕСІЙНА ПРОГРАМА «Коучинг та менторинг в організаціях» другого (магістерського) рівня вищої освіти за спеціальністю ДЗ «Менеджмент»</p>	Шифр документа	СМЯ KAI ОП М ID_____ – 01 – 2025
		стор. 13 з 23	

		<p>ПРН 17. Ідентифікувати та класифікувати нові задачі в сфері менеджменту, спираючись на етичні стандарти в коучингу та менторингу згідно з міжнародними стандартами та кодексами етики в сфері коучингу та менторингу описувати; аналізувати та оцінювати відповідні об'єкти, явища та процеси, обирати оптимальні методи їх дослідження.</p>
<p>Розділ 8. Ресурсне забезпечення реалізації програми</p>		
8.1.	Кадрове забезпечення	<p>До реалізації програми залучаються науково-педагогічні працівники з практичним досвідом роботи та науковими ступенями кандидатів і докторів наук та вченими званнями професора і доцента.</p>
8.2.	Матеріально-технічне забезпечення	<p>ДНП ДУ «Київський авіаційний інститут» забезпечує належну матеріально-технічну ресурсну базу для досягнення цілей і програмних результатів ОП.</p> <p>Для забезпечення навчального процесу, наукової, методичної, творчої діяльності здобувачів є необхідна матеріальна база та належне технічне забезпечення: спеціалізовані кабінети для проведення тренінгової та консультативної роботи, лекційні аудиторії, оснащені сучасним мультимедійним обладнанням, комп'ютерні лабораторії з відкритим доступом мережі Інтернет.</p> <p>Для здобувачів та викладачів створена можливість доступу до мережі Wi-Fi, що забезпечує роботу в локальній мережі за допомогою мобільних пристроїв. Функціонує наукова бібліотека з доступом до мережі Інтернет, електронної бібліотеки НАН України, баз Scopus та Web of Science, бібліотечними фондами.</p> <p>Наявна необхідна соціально-побутова інфраструктура: спортивний комплекс, пункти громадського харчування.</p>
8.3.	Інформаційне та навчально-методичне забезпечення	<p>Офіційний сайт НАУ: http://nau.edu.ua/; Репозитарій НАУ: http://er.nau.edu.ua/; Сайт кафедри: http://ino.nau.edu.ua/</p> <p>Навчальний процес забезпечено: навчально-методичними комплексами, навчальними та робочими програмами з дисциплін, методичними рекомендаціями, фаховими журналами, підручниками, посібниками.</p> <p>Розміщення статей, доповідей, навчально-методичних комплексів здійснюється у репозитарії.</p>

	<p align="center">Система менеджменту якості ОСВІТНЬО-ПРОФЕСІЙНА ПРОГРАМА «Коучинг та менторинг в організаціях» другого (магістерського) рівня вищої освіти за спеціальністю D3 «Менеджмент»</p>	Шифр документа	СМЯ KAI ОП М ID____ - 01 - 2025
		стор. 14 з 23	

		<p>Офіційна інформація розміщується на сайті Навчально-наукового інституту неперервної освіти Національного авіаційного університету</p> <p>Робочі навчальні програми дисциплін та силабуси, розроблені викладачами кафедри, затверджені у встановленому порядку, відповідають навчальному плану освітньої програми.</p> <p>Належне інформаційне підґрунтя ОП забезпечує наукова бібліотека, з фондом друкованих та електронних видань, а також із забезпеченням доступу до ресурсів платформ Scopus та Web of Science, репозитарію електронної бібліотеки ДНП ДУ «КАІ». Наявна у фондах навчально-методична література забезпечує всі компоненти ОП.</p>	
Розділ 9. Академічна мобільність			
9.1.	Національна мобільність	кредитна	Обсяг кредитів за освітньою програмою складає 90 кредитів ЄКТС. На основі двосторонніх договорів між ДНП ДУ «Київський авіаційний інститут» та університетами України.
9.2.	Міжнародна мобільність	кредитна	У рамках програми ЄС Еразмус+ на основі двосторонніх договорів між Національним авіаційним університетом та навчальними закладами інших країн.
9.3.	Навчання іноземних здобувачів вищої освіти		Можливість навчання іноземних громадян відповідно до умов, затверджених ДНП ДУ «Київський авіаційний інститут» та нормативно-правових актів України

	Система менеджменту якості ОСВІТНЬО-ПРОФЕСІЙНА ПРОГРАМА «Коучинг та менторинг в організаціях» другого (магістерського) рівня вищої освіти за спеціальністю ДЗ «Менеджмент»	Шифр документа	СМЯ КАІ ОП М ID____ - 01 - 2025
		стор. 15 з 23	

2. Перелік освітніх компонентів освітньо-професійної програми та їх логічна послідовність

2.1. Перелік освітніх компонентів

Код н/д	Компоненти освітньо-професійної програми (навчальні дисципліни, курсові проекти (роботи), практики, кваліфікаційна робота)	Кількість кредитів	Форма підсумкового контролю	Семест
				р денна
1	2	3	4	5
Обов'язкові компоненти				
ОК 1.	Ділова іноземна мова	3,5	Екзамен	1
ОК 2.	Філософські проблеми наукового пізнання	3,5	Диф. залік	2
ОК 3.1	Організаційна поведінка та управління змінами	6,5	Екзамен	1
ОК 3.2	Курсовий проєкт з дисципліни «Організаційна поведінка та управління змінами»	1,5	Захист	1
ОК 4.	Менторинг як стратегія розвитку персоналу	6	Екзамен	1
ОК 5.	Психологія розвитку особистості	6	Екзамен	1
ОК 6.	Діагностика та оцінка ефективності коучингових і менторингових програм	6,5	Диф. залік	1
ОК7	Стрес-менеджмент і профілактика вигорання	5,0	Екзамен	2
ОК 8.1	Бізнес-коучинг та кар'єрний коучинг	2,5	Екзамен	2
ОК 8.2	Курсова робота з дисципліни «Бізнес-коучинг та кар'єрний коучинг»	1,0	Екзамен	2
ОК 9.	Науково-дослідна практика щодо розвитку практичних навичок проведення коучингових і менторингових сесій, аналіз реальних кейсів, супервізії та зворотний зв'язок	6,0	Захист	2
ОК 10.	Переддипломна практика	9,0	Диф.залік	3
ОК 11.	Кваліфікаційна робота	9,0	Захист	3
Загальний обсяг обов'язкових компонентів		66 кредитів ЄКТС		

	<p style="text-align: center;">Система менеджменту якості ОСВІТНЬО-ПРОФЕСІЙНА ПРОГРАМА «Коучинг та менторинг в організаціях» другого (магістерського) рівня вищої освіти за спеціальністю ДЗ «Менеджмент»</p>	Шифр документа	СМЯ KAI ОП М ID____ - 01 - 2025
		стор. 16 з 23	

Код н/д	Компоненти освітньо-професійної програми (навчальні дисципліни, курсові проекти (роботи), практики, кваліфікаційна робота)	Кількість кредитів	Форма підсумкового контролю	Семестр
				денна
1	2	3	4	5
Вибіркові компоненти*				
ВК 1.	Дисципліна 1	4.0	диф.залік	2
ВК 2.	Дисципліна 2	4.0	диф.залік	2
ВК 3.	Дисципліна 3	4.0	диф.залік	2
ВК 4.	Дисципліна 4	4.0	диф.залік	3
ВК 5.	Дисципліна 5	4.0	диф.залік	3
ВК 6.	Дисципліна 6	4.0	диф.залік	3
Загальний обсяг вибірових компонентів			24 кредити ЄКТС	
Загальний обсяг освітньо-професійної програми			90 кредитів ЄКТС	

2.2. Структурно-логічна схема освітньо-професійної програми

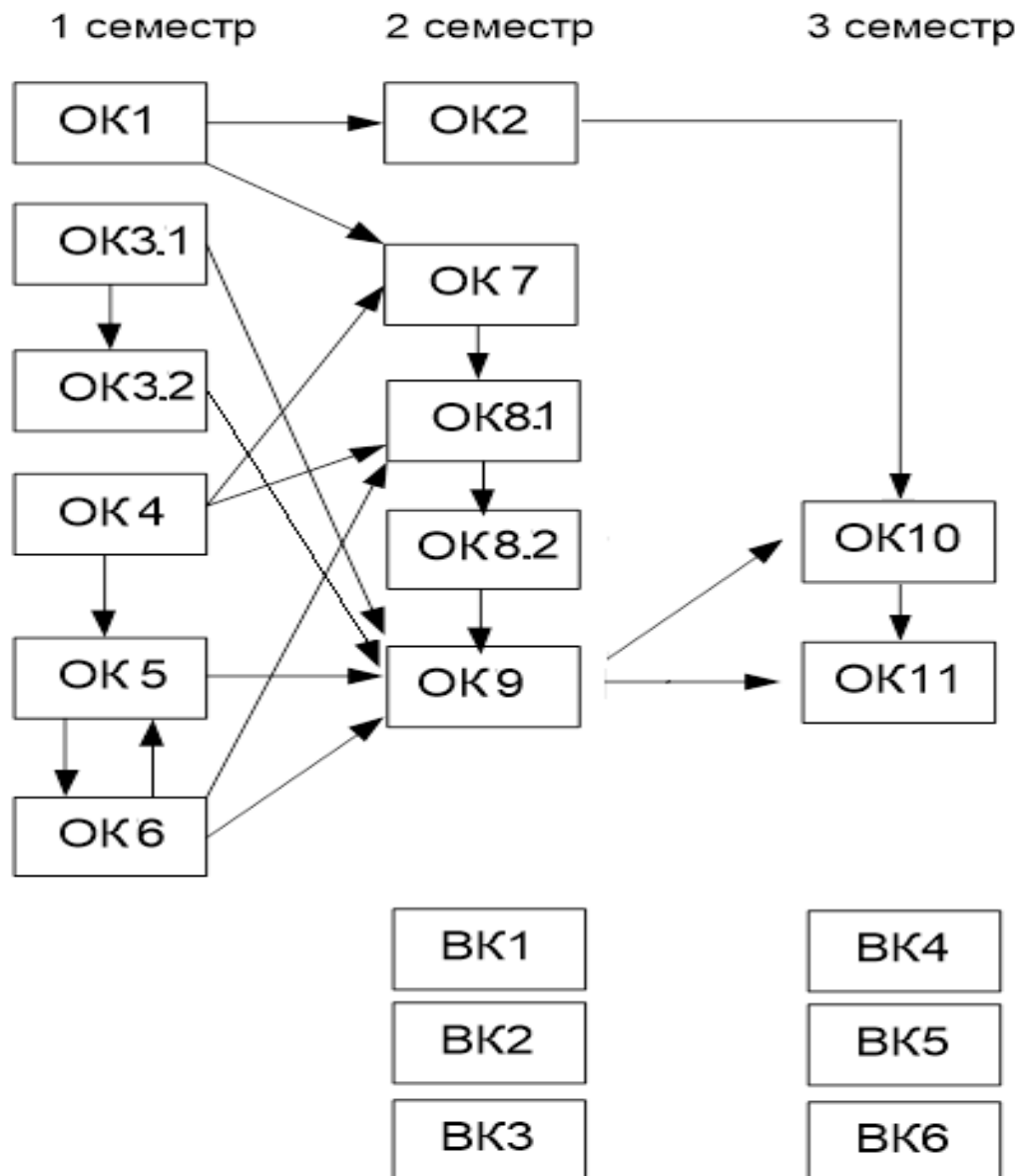

	<p align="center">Система менеджменту якості ОСВІТНЬО-ПРОФЕСІЙНА ПРОГРАМА «Коучинг та менторинг в організаціях» другого (магістерського) рівня вищої освіти за спеціальністю D3 «Менеджмент»</p>	Шифр документа	СМЯ KAI ОП М ID____ - 01 - 2025
		стор. 18 з 23	

3. Форма атестації здобувачів вищої освіти

Форми атестації здобувачів вищої освіти	Атестація здійснюється у формі публічного захисту кваліфікаційної роботи
Вимоги до кваліфікаційної роботи	<p>Кваліфікаційна робота має передбачати розв'язання складного спеціалізованого завдання або практичної проблеми у сфері управління, що характеризується комплексністю і невизначеністю умов, із застосуванням теорій та методів економічної науки.</p> <p>У кваліфікаційній роботі не може бути академічного плагіату, фальсифікації та списування.</p> <p>Кваліфікаційна робота має бути оприлюднена на офіційному сайті закладу вищої освіти або його підрозділу</p>
Вимоги до кваліфікаційного екзамену	Кваліфікаційний екзамен, як додаткова форма атестації, передбачає розв'язання та успішне вирішення комплексних кваліфікаційних завдань, відповідно до формалізованих текстових професійних моделей у галузі D Бізнес, адміністрування та право, з якими фахівець може зустрітися під час своєї професійної діяльності та які повинен уміти вирішувати.

4. Матриця відповідності програмних компетентностей компонентам освітньо-професійної програми

Компоненти / Компетентності	ОК 1	ОК 2	ОК 3.1	ОК 3.2	ОК 4	ОК 5	ОК 6	ОК 7	ОК 8.1	ОК 8.2	ОК 9	ОК 10	ОК 11	ВК 1	ВК 2	ВК 3	ВК 4	ВК 5	ВК 6
ІК	+	+	+	+	+	+	+	+	+	+	+	+	+						
ЗК1	+			+		+	+		+		+	+	+						
ЗК2		+				+		+	+	+	+	+	+						
ЗК3				+	+	+		+	+	+	+	+	+						
ЗК4				+	+	+	+	+	+		+	+	+						
ЗК5			+					+	+		+	+	+						
ЗК6	+			+	+	+	+	+			+	+	+						
ЗК7	+	+	+	+	+						+	+	+						
ФК1			+				+			+	+	+	+						
ФК2				+	+	+	+		+		+	+	+						
ФК3		+		+	+	+				+	+	+	+						
ФК4				+	+		+	+	+		+	+	+						
ФК5				+	+	+	+	+	+		+	+	+						
ФК6	+			+	+	+		+	+		+	+	+						
ФК7		+		+	+	+	+	+	+	+	+	+	+						
ФК8				+	+				+		+	+	+						
ФК9							+		+	+	+	+	+						
ФК10								+		+	+	+	+						
ФК11		+				+		+	+	+	+	+	+						
ФК12				+	+	+		+	+		+	+	+						
ФК13				+	+	+		+	+		+	+	+						
ФК14				+	+	+		+	+		+	+	+						

5. Матриця забезпечення програмних результатів навчання (ПРН) відповідними компонентами освітньо-професійної програми

Компоненти Програмні результати	ОК 1	ОК 2	ОК 3.1	ОК 3.2	ОК 4	ОК 5	ОК 6	ОК 7	ОК 8.1	ОК 8.2	ОК 9	ОК 10	ОК 11	ВК 1	ВК 2	ВК 3	ВК 4	ВК 5	ВК 6
ПРН1	+	+	+								+	+	+						
ПРН2			+								+	+	+						
ПРН3		+				+			+	+	+	+	+						
ПРН4		+	+	+	+	+		+	+	+	+	+	+						
ПРН5		+	+	+	+	+	+	+	+	+	+	+	+						
ПРН6							+	+	+	+	+	+	+						
ПРН7	+	+		+	+	+		+	+		+	+	+						
ПРН8				+	+	+	+	+	+	+	+	+	+						
ПРН9		+	+	+	+		+	+	+	+	+	+	+						
ПРН10	+	+		+			+		+	+	+	+	+						
ПРН11	+	+					+	+	+		+	+	+						
ПРН12			+			+	+	+			+	+	+						
ПРН13						+	+	+		+	+	+	+						
ПРН14							+				+	+	+						
ПРН15			+			+	+		+		+	+	+						
ПРН16		+				+	+		+	+	+	+	+						
ПРН17				+	+	+	+	+	+	+	+	+	+						

	<p align="center">Система менеджменту якості ОСВІТНЬО-ПРОФЕСІЙНА ПРОГРАМА «Коучинг та менторинг в організаціях» другого (магістерського) рівня вищої освіти за спеціальністю ДЗ «Менеджмент»</p>	Шифр документа	СМЯ КАІ ОП М ID _____ (_____) – 01 – 2025
	сторінка 21 з 23		

6. Система внутрішнього забезпечення якості вищої освіти КАІ

Якість освітньо-професійної програми визначається внутрішньою системою забезпечення якості вищої освіти та освітньої діяльності КАІ, яка функціонує згідно з Положенням про систему забезпечення якості вищої освіти та освітньої діяльності та відповідає вимогам Закону України «Про вищу освіту» від 01.07.2014 № 1556-VII (із змінами; розділ V «Забезпечення якості вищої освіти», стаття 16).

7. Перелік нормативних документів, на яких базується освітньо-професійна програма

1. «Про освіту»: Закон України від 05.09.2017. № 2145-VIII. URL: <http://zakon.rada.gov.ua/laws/show/2145-19> (дата звернення: 18.01.2024).

2. «Про вищу освіту»: Закон України від 01.07.2014. № 1556-VII. URL: <http://zakon4.rada.gov.ua/laws/show/1556-18> (дата звернення: 18.01.2024).

3. Про затвердження переліку галузей знань і спеціальностей, за якими здійснюється підготовка здобувачів вищої освіти: Постанова Кабінету Міністрів України від 29.04.2015 р. № 266. URL: <http://zakon2.rada.gov.ua/laws/show/266-2015-%D0%BF> (дата звернення: 18.01.2024).

4. Стандарт вищої освіти України: другий (магістерський) рівень, галузь знань 07 Управління та адміністрування, спеціальність 073 Менеджмент. Стандарт вищої освіти затверджено і введено в дію наказом Міністерства освіти і науки України від 10.07.2019 № 959

URL: <https://mon.gov.ua/storage/app/media/vishchaosvita/zatverdzeni%20standarty/2019/07/12/073-menedzhment-magistr.pdf> (дата звернення: 18.01.2024).

5. Класифікація видів економічної діяльності : ДК 009:2010. – На заміну ДК 009:2005; Чинний від 2012-01-01. – (Національний класифікатор України).

6. Класифікатор професій ДК 003:2010. – На заміну ДК 003:2005; Чинний від 2010-11-01. – (Національний класифікатор України).

7. Національна рамка кваліфікацій. Додаток до постанови Кабінету Міністрів України від 23 листопада 2011 року № 1341 (в редакції постанови Кабінету Міністрів України від 25 червня 2020 р. № 519). URL: <https://zakon.rada.gov.ua/laws/show/1341-2011-%D0%BF#Text> (дата звернення: 10.02.2024)

(Ф 03.02 – 04)

АРКУШ РЕЄСТРАЦІ РЕВІЗІЙ

№ пор.	Прізвище, ім'я, по батькові	Дата ревізії	Підпис	Висновок адекватності щодо

(Ф 03.02 – 03)

АРКУШ ОБЛІКУ ЗМІН

№ зміни	№ листа (сторінки)				Підпис особи, яка внесла зміну	Дата внесення зміни	Дата введення зміни
	Зміненого	Заміненого	Нового	Анульовано го			

(Ф 03.02 – 32)

УЗГОДЖЕННЯ ЗМІН

	Підпис	Ініціали, прізвище	Посада	Дата
Розробник				
Узгоджено				
Узгоджено				
Узгоджено				